



ÖP 60

L/A/P: 600/850-900/600
Forno L/A/P: 160/275/440
Potenza: fino a 6,5kW



ÖP 70

L/A/P: 700/850-900/600
Forno L/A/P: 260/275/440
Potenza: fino a 7kW



ÖP 75

L/A/P: 750/850-900/600
Forno L/A/P: 310/275/440
Potenza: fino a 7,5 kW



ÖP 80

L/A/P: 800/850-900/600
Forno L/A/P: 310/275/440
Potenza: fino a 8,8 kW



ÖP 90

L/A/P: 900/850-900/600
Forno L/A/P: 400/275/440
Potenza: fino a 8,8 kW



ÖP 100

L/A/P: 1000/850-900/600
Forno L/A/P: 500/275/440
Potenza: fino a 9 kW



Questa cucina dall'innovativo design è stata creata per consentire un notevole risparmio di legna, una resa elevata anche dopo lo spegnimento del fuoco e una semplificazione della manutenzione. Grazie alla regolazione dell'aria primaria e secondaria si ricrea l'effetto stube. Per mezzo della chiusura totale dell'aria si consente al materiale refrattario di rilasciare il calore per molto tempo dopo lo spegnimento della camera fuoco.

CERTIFICAZIONI

EN 12815
DIN 18880



ART. 15A B-VG



Caratteristiche principali:

- Focolare Öko
- Presa aria esterna
- Regolazione aria su porta cenere
- Uscita fumi Ø 120 mm regolabile in altezza e lateralmente
- Ventilazione integrata naturale
- Telaio in acciaio Inox con alzatina posteriore
- Piastra di cottura in acciaio radiante
- Forno in acciaio Inox
- Frontale cucina in acciaio inox
- Guide estraibili per griglia e teglia forno
- 1 teglia e 1 griglia forno
- Doppio vetro e termometro su porta forno
- Maniglie in acciaio Inox
- Piedini livellatori

DATI TECNICI

	Potenza termica nominale	Potenza all'acqua	Rendimento (potenza nominale)	Peso	Tiraggio consigliato	Dimensione piastra	Posizione uscita fumi					
	kW	kW	%	kg	Pa	mm	Ø mm	A mm	B mm	C mm	D mm	E mm ¹
ÖP 60	7	-	80	180	12	517 x 487	120	110	150	130	145	585-690
ÖP 70	7	-	80	190	12	570 x 487	120	110	150	130	145	585-690
ÖP 75	7,5	-	80,5	200	12	617 x 487	120	110	150	130	145	585-690
ÖP 80	8,8	-	82,5	210	12	667 x 487	120	110	150	130	145	585-690
ÖP 90	8,8	-	82,5	220	12	767 x 487	120	110	150	130	145	585-690
ÖP 100	8,8	-	82,5	230	12	867 x 487	120	110	150	130	145	585-690

¹ Con altezza (E) 860 mm – attacco camino regolabile

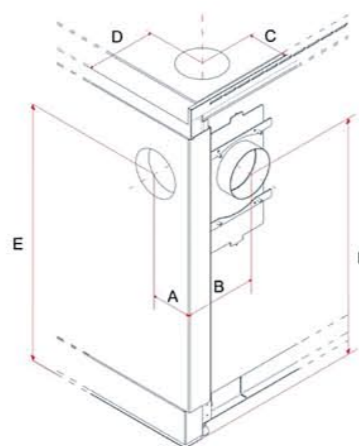

FINITURE Colorazioni / Decori / Accessori

SERIE ÖP

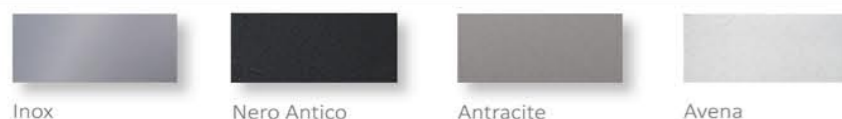

RAL

Su richiesta

DECORI

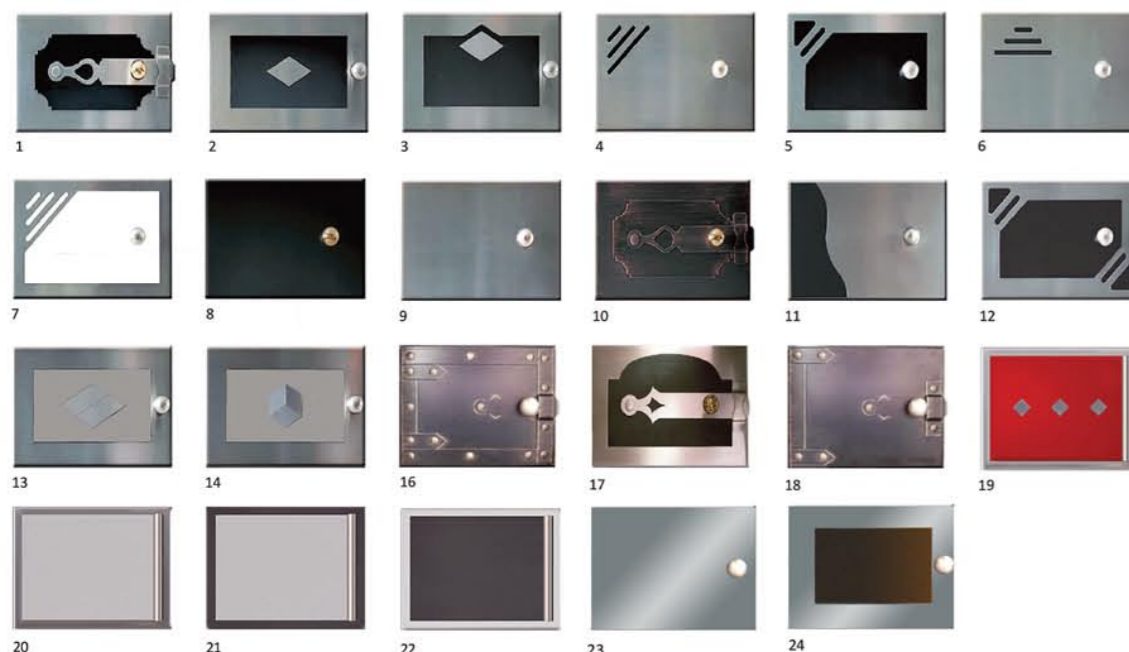

MANIGLIE E POMOLI



10

MOTIVI PER ACQUISTARE UNA CUCINA GREITHWALD

- 1 COMBUSTIONE ÖKO**
Un focolare brevettato che garantisce una combustione superiore agli 800°C
- 2 RENDIMENTO**
Altissimo rendimento per un notevole ritorno economico
- 3 VOLANO TERMICO**
Una massiccia quantità di materiale refrattario, sia nella camera di combustione che nell'intero rivestimento del giro fumi, per un accumulo di calore più duraturo e costante
- 4 GRIGLIA CHIUSA**
Un importante contributo al risparmio di energia è ottenuto dal totale sfruttamento del combustibile che azzerà le braci residue dalle ceneri
- 5 VALVOLA AUTOMATICA**
Regolazione automatica dell'aria comburente per una combustione controllata e regolare
- 6 FORNO**
Forno, teglia e griglia in acciaio inox, guide estraibili, porta con doppio vetro e termometro, tutto di serie
- 7 REGOLAZIONE INTEGRATA DELL'ALTEZZA**
Altezza e rientranza dello zoccolo regolabili per un perfetto allineamento agli arredi (di serie su ÖKO Star)
- 8 MANIGLIE FREDDI**
Maniglie sempre termicamente isolate
- 9 CASSETTONE**
Ampio vano di deposito montato su guide con autorichiamo (di serie su ÖKO Star)
- 10 COME UN ABITO SU MISURA**
Infinite possibilità di personalizzazioni (dimensioni, colori, decori e accessori) per rendere le cucine adatte allo stile di ogni ambiente

Öko Power

Greithwald
HERDE

RIVENDITORE AUTORIZZATO:

GREITHWALD HERDE SRL
Via della Fabbrica 5. I- 39045 Fortezza/Mezzaselva
Alto Adige (BZ). T +39 0472 458600
F +39 0472 458623 . info@greithwald.it
www.greithwald.it

Le informazioni contenute nel presente catalogo si intendono aggiornate alla data di pubblicazione (Novembre 2013). La Greithwald Herde Srl non si ritiene responsabile di eventuali errori di stampa. Greithwald Herde Srl lavora giornalmente al miglioramento dei propri prodotti, pertanto si riserva il diritto di apportare modifiche tecniche ed estetiche in qualsiasi momento senza preavviso.

Greithwald
HERDE

